

ARMATURA CHŁODNICZA

ZAWORY DO MANOMETRÓW



Dębica 2016

BUDOWA

Zawory do manometrów wykonywane są jako zawory półhermetyczne w następujących odmianach:

- przelotowe – z końcówką przyłączeniową przystosowaną do bezpośredniego przyspawania zaworu do przewodu (typ ZMPp-2) oraz końcówką gwintowaną, umożliwiającą połączenie zaworu przez element złączny (typ ZMPg-2,) z elementem dławiącym pulsację ciśnienia;
- kątowe – z końcówką do przyspawania (typ ZMKp-2) z elementem dławiącym pulsację ciśnienia;

Otwieranie i zamykanie zaworu realizowane jest za pomocą kołpaka (po uprzednim jego odkręceniu), który jest specjalnie do tego celu przystosowany.

Zamykanie zaworu odbywa się przy obrocie wrzeciona (kołpaka) w prawo. Dławnicę zaworu tworzą gumowe pierścienie uszczelniające, przy czym konstrukcja umożliwia regulację docisku uszczelki w miarę ich zużycia się przy długotrwałej pracy zaworu. Uszczelki te zapewniają całkowitą szczelność zewnętrzną zaworu. Dodatkowe uszczelnienie przy zakręconym kołpaku stanowi uszczelka gumowa dociśnięta kołpakiem. Korpus zaworu wykonany jest z odkuwki ze stali węglowej, wrzeciono zaworu – ze stali nierdzewnej. Pozostałe elementy wykonane są ze stali węglowej.

DANE TECHNICZNE

- czynnik roboczy: R717 lub inny czynnik nie działający agresywnie na stal węglową, stopy aluminium i gumę
- przystosowanie do pracy w urządzeniach lądowych i morskich
- zakres roboczych temperatur: od -40°C do $+135^{\circ}\text{C}$
- zakres ciśnień: wg tabeli

Typ	Masa (kg)	Średnica nominalna DN	Ciśnienie (MPa)			
			próbne		max robocze w temperaturze	
			na wytrzymałość (hydrauliczne)	na szczelność (gazowe)	$-30^{\circ}\text{C} \div +135^{\circ}\text{C}$	$-40^{\circ}\text{C} \div -31^{\circ}\text{C}$
ZMPp-2	0,35	3	4,2	2,5	2,5	1,2
ZMPg-2	0,35	3	4,2	2,5	2,5	1,2
ZMKp-2	0,32	3	4,2	2,5	2,5	1,2

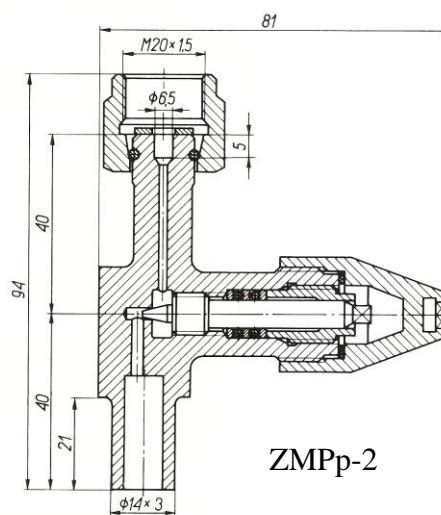
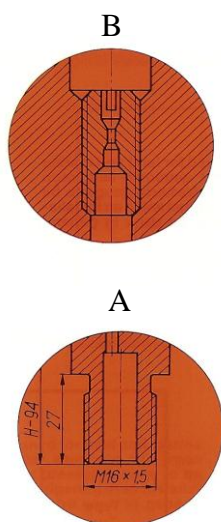
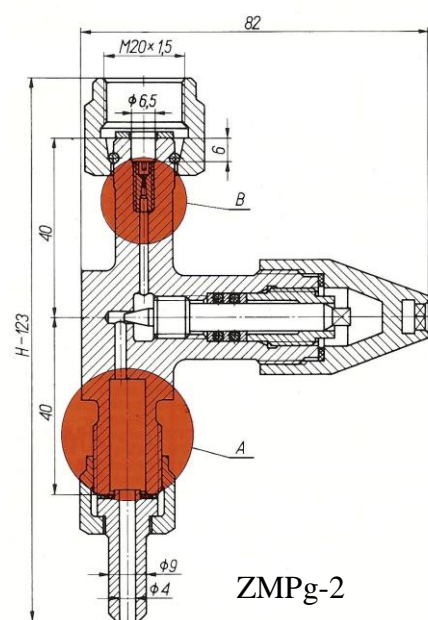

ZMPp-2

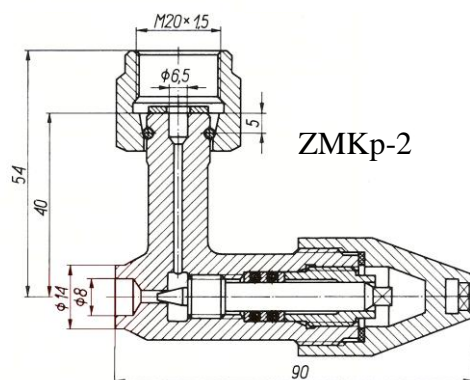

ZMKp-2

SPOSÓB ZAMAWIANIA

W zamówieniu należy podać typ zaworu, np. zawór półhermetyczny do manometru przelotowy z końcówką do przyspawania w wykonaniu lądowym oznacza się: **ZMPp-2**.

WYTWÓRNIA URZĄDZEŃ CHŁODNICZYCH „PZL-DĘBICA” S.A.

ul. Metalowców 25, 39-200 Dębica, tel. +48 14 6807201, fax +48 14 6702194

www.pzl-debica.com.pl e-mail:wuch@pzl-debica.com.pl